

KS20T

MODULE PHOTOVOLTAÏQUE POLYCRISTALLIN

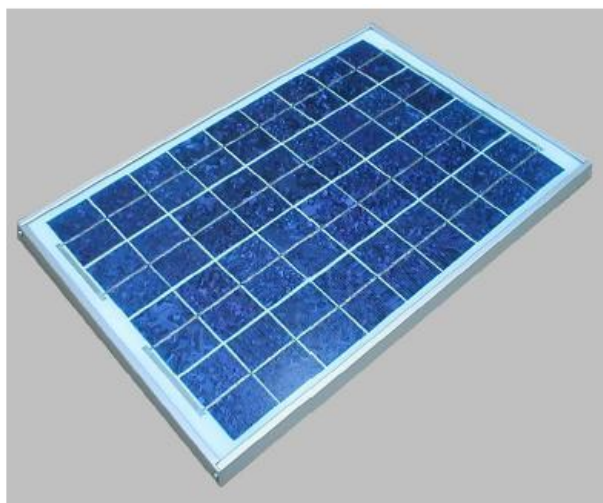

Ce module est produit avec des cellules en silicium polycristallin à haut rendement (>14%). Les cellules sont connectées en série puis encapsulées sous un verre trempé à l'aide d'une résine EVA et un film de protection climatique TPT qui assurent une protection optimale contre toute conditions climatique extrême. Le laminat est ensuite inséré dans un cadre en aluminium anodisé assurant la résistance mécanique et une installation aisée. La boîte de jonction placée au dos permet la connexion aux autres composants du système photovoltaïque.

■ Caractéristiques électriques

Puissance nominale	20 Wc
Tension à puissance nominale	17.4 V
Courant à puissance nominale	1.16 A
Tension de circuit ouvert	21.7 V
Courant de court circuit	1.26 A

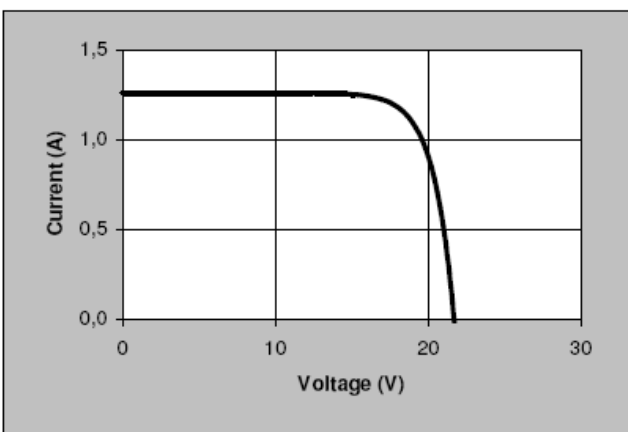

Les valeurs électriques sont données en conditions STC :
 1kW/m², spectre solaire AM 1.2, température 25°C.
 Puissance minimale = Puissance nominale - 10%.

■ Caractéristiques physiques

Longueur	520 mm
Largeur	352 mm
Epaisseur	22 mm
Poids	2.5 Kg

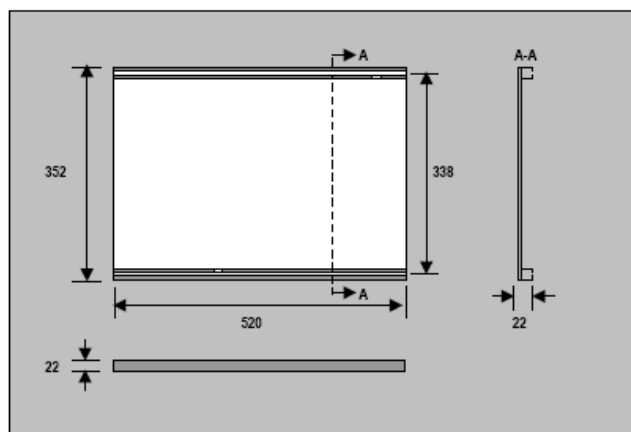

Toutes les dimensions sont en mms.